

SOCIÉTÉ NATIONALE
DES MEILLEURS OUVRIERS DE FRANCE
Organisatrice du concours national
« Un des Meilleurs Apprentis de France »

16 rue Saint-Nicolas - 75012 PARIS
Tél. : 01 43 42 33 02
Mail : secretariat@mof.fr



SOCIÉTÉ NATIONALE
DES MEILLEURS OUVRIERS
DE FRANCE

Reconnue d'Utilité publique par Décret du 3 Mars 1952
<http://www.meilleursouvriersdefrance.info>

30^{ème} Concours « Un des Meilleurs Apprentis de France »

Session 2015

Promotion Monsieur Bernard WERNER

TONNELLERIE

Code d'inscription à la spécialité :
234-35

SUJET DU CONCOURS : **DEPARTEMENTAL X** **REGIONAL X** **NATIONAL X**



Responsable Métier :	Auteur du sujet :
Mr ALLARY Jacky MOF 175250 ARCHIAC Tél : 05.46.49.14.59 Port : 06.16.60.08.86	Mr ALLARY Jacky MOF 175250 ARCHIAC Tél : 05.46.49.14.59 Port : 06.16.60.08.86

**CONSIGNES DE SECURITÉ PORTEES A LA CONNAISSANCE DES CANDIDATS
AVANT L'ÉPREUVE**

Document de référence, NORME :

- Porter une tenue règlementaire complète (vêtements et chaussures de sécurité).

**LE CANDIDAT S'ENGAGE A RESPECTER EN OUTRE LES CONSIGNES DE
SÉCURITE D'HYGIÈNE AINSI QUE LE REGLEMENT DU CONCOURS**

- Appliquer les règles de sécurité et d'hygiène sur son poste de travail et sur les postes de machines-outils.
- Appliquer le règlement du concours et les consignes complémentaires données sur place par le responsable de l'épreuve,
- Réaliser le travail de tonnellerie demandé en 08 H 00

CONCOURS UN DES MEILLEURS APPRENTIS DE FRANCE		
Métier :	Tonnellerie	Code : 234-35
Sujet :	Vinaigrier	Session : 2015

LISTE DE LA MATIERE D'ŒUVRE, CONSOMMABLE NÉCESSAIRE PAR CANDIDAT

Désignation	Type marque	Quantité	Prix Unitaire TTC	Prix Total TTC
Douelles brutes de 350 mm de longueur 52 mm de largeur	Merrain 22 mm	20		
Fonds bruts de 350 mm de longueur 650 mm de développé	Merrain 22 mm			
Cercles galvanisés de 25x1.5 mm 4500 mm de longueur	Feuillard galvanisé	4		
Rivets de 4.5x9 mm		15		
Papier de verre	Moyen et fin	4 feuilles		
Pointes pour Montage fonds		20		
Coût total prévisionnel par candidat : 35 €				

CONCOURS UN DES MEILLEURS APPRENTIS DE FRANCE

Métier :	Tonnellerie	Code : 234-35
Sujet :	Vinaigrier	Session : 2015

Liste des matériels mis à disposition par le centre

Quantité	Désignation matérielle	Marque type	Observations
	Un poste de travail	1	
	Marteau	1	
	chasse	1	
	Scie à écouter ou chantourner	1	
	Plane droit	1	
	Plane creuse-couteau de revers	1	
	Colombe/Varlope	1	
	Asse de rognage	1	
	Rabots	Lots	
	Jabloir	1	
	Compas	1	
	Wastringue/Racloir	1	
	Règle	1	
	Ciseau à bois	1	
	Banc à planer	1	
	Banc de taillage	1	
	Chaise à rogner	1	
	Cisaille	1	
	Bigorne	1	
	Poinçon	1	
	Tenailles	1	
	Scie à ruban	1	
	Dégauchisseuse	1	
	Autres machines et matériels usuels d'un atelier de tonnelier	Suivant équipement	

CONCOURS UN DES MEILLEURS APPRENTIS DE FRANCE

Métier :	Tonnellerie	Code : 234-35
Sujet :	Vinaigrier	Session : 2015

**LISTE DES OUTILLAGES, EQUIPEMENTS ET PROTECTIONS INDIVIDUELS
A APPORTER PAR LES CANDIDATS**

Quantité	Désignation outillages, équipements et protections individuels	Marque type	Observations
1	Règle graduée		
2	Crayons papier		
1	Gomme		
1	Compas		
1	Calculatrice		
1	Mètre à ruban		
1	Crayon de menuisier		
1	Couteau		
1	Craie...		
1	Tenue de travail et chaussures de sécurité	Règlementaires	
1 lot	Protections auditives et respiratoires	Bouchons, masque...	

CONCOURS UN DES MEILLEURS APPRENTIS DE FRANCE

Métier :	Tonnellerie	Code : 234-35
Sujet :	Vinaigrier	Session : 2015

TEXTE DU SUJET

VINAIGRIER :

A partir du descriptif, des vues et des dessins fournis, réaliser un vinaigrier en chêne merrain.

Durée totale : 08h00

Données et descriptif :

-18 douelles : chêne merrain en 22 mm

-longueur des douelles : 320 mm finie

-largeur des douelles en bas : 50.5 mm finie

-largeur des douelles en haut : 40.6 mm finie

-épaisseur : 15 mm finie

Le jable et le chanfrein respecteront les données et les cotes des dessins.

-1 fond haut de 230 x 230 x 15 mm d'épaisseur

-1 fond bas de 290 x 290 x 15 mm d'épaisseur

Le chanfrein des fonds à votre guise.

Cerclage :

-4 cercles de 25 x 1.5 mm en galvanisé

-2 rivets par cercle de 4.5 x 9mm

Position des rivets en respectant les données des dessins.

Finition :

-faire une trappe carrée sur le fond haut

Respecter les données du dessin

-finition poncée

Réalisation :

-réaliser un dossier technique

-réaliser une clé de jointage

-préparation des douelles, montage des douelles, rognage

-préparation des cercles

-préparation des fonds, pose des fonds, finition

CONCOURS UN DES MEILLEURS APPRENTIS DE FRANCE

Métier :	Tonnellerie	Code : 234-35
Sujet :	Vinaigrier	Session : 2015

PLANS A4

Clé de jointage

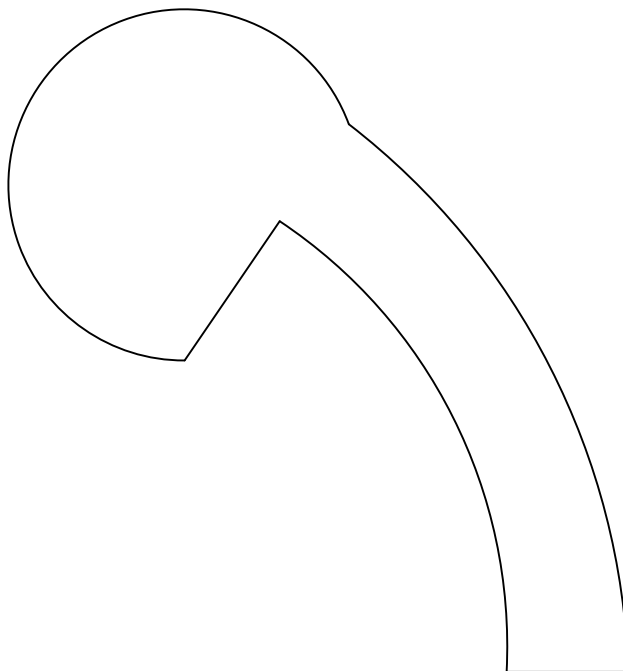

CONCOURS UN DES MEILLEURS APPRENTIS DE FRANCE

Métier :	Tonnellerie	Code : 234-35
Sujet :	Vinaigrier	Session : 2015

Vinaigrier
 Hauteur : 320 mm
 Diamètre haut : 230 mm
 Diamètre bas : 290 mm
 Epaisseur des douelles : 17 mm
 Epaisseur des fonds : 15 mm
 4 cercles de 25 x 1.5 mm

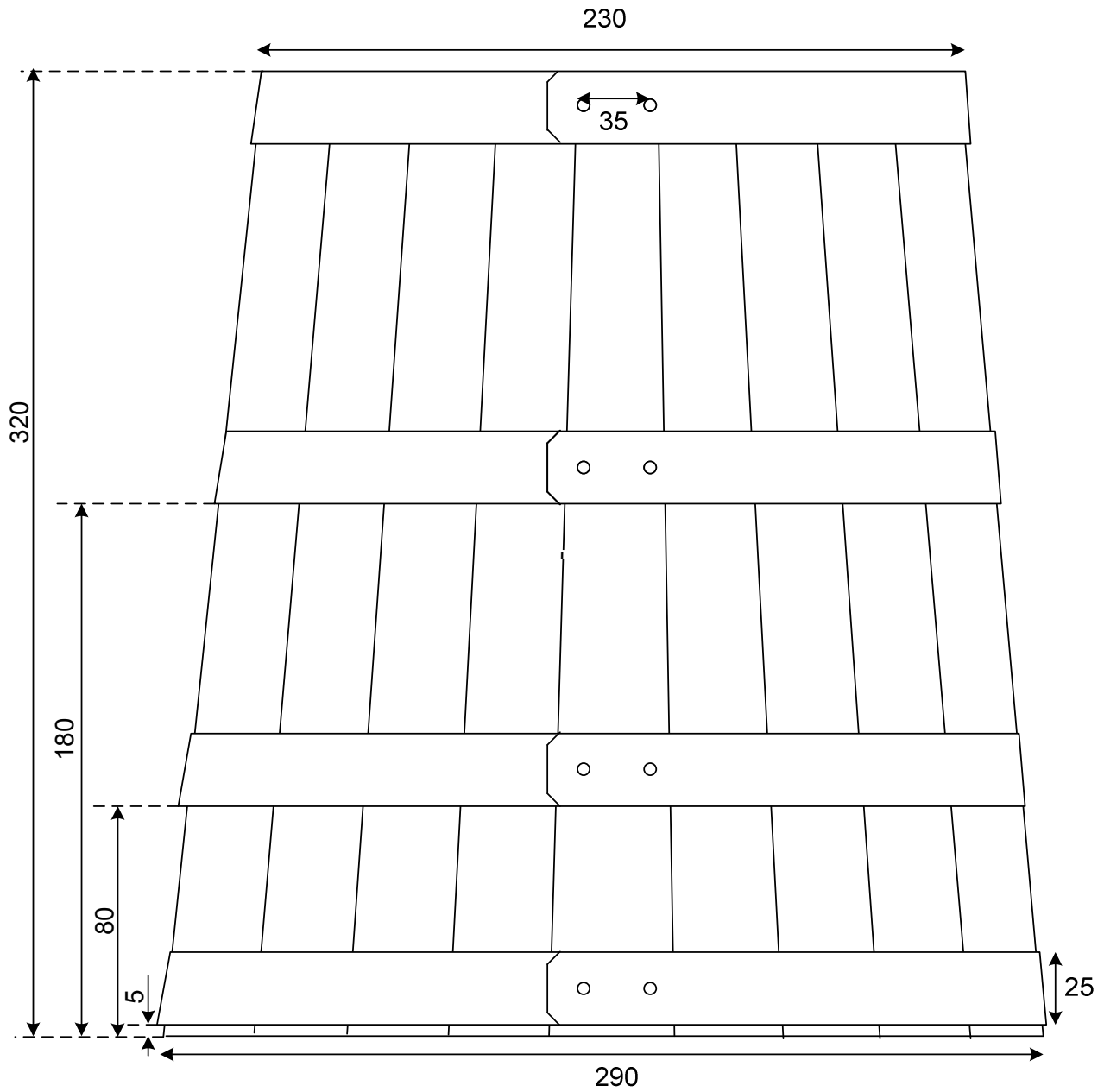

CONCOURS UN DES MEILLEURS APPRENTIS DE FRANCE		
Métier :	Tonnellerie	Code : 234-35
Sujet :	Vinaigrier	Session : 2015

Coupe verticale

Fonds épaisseur 15 mm

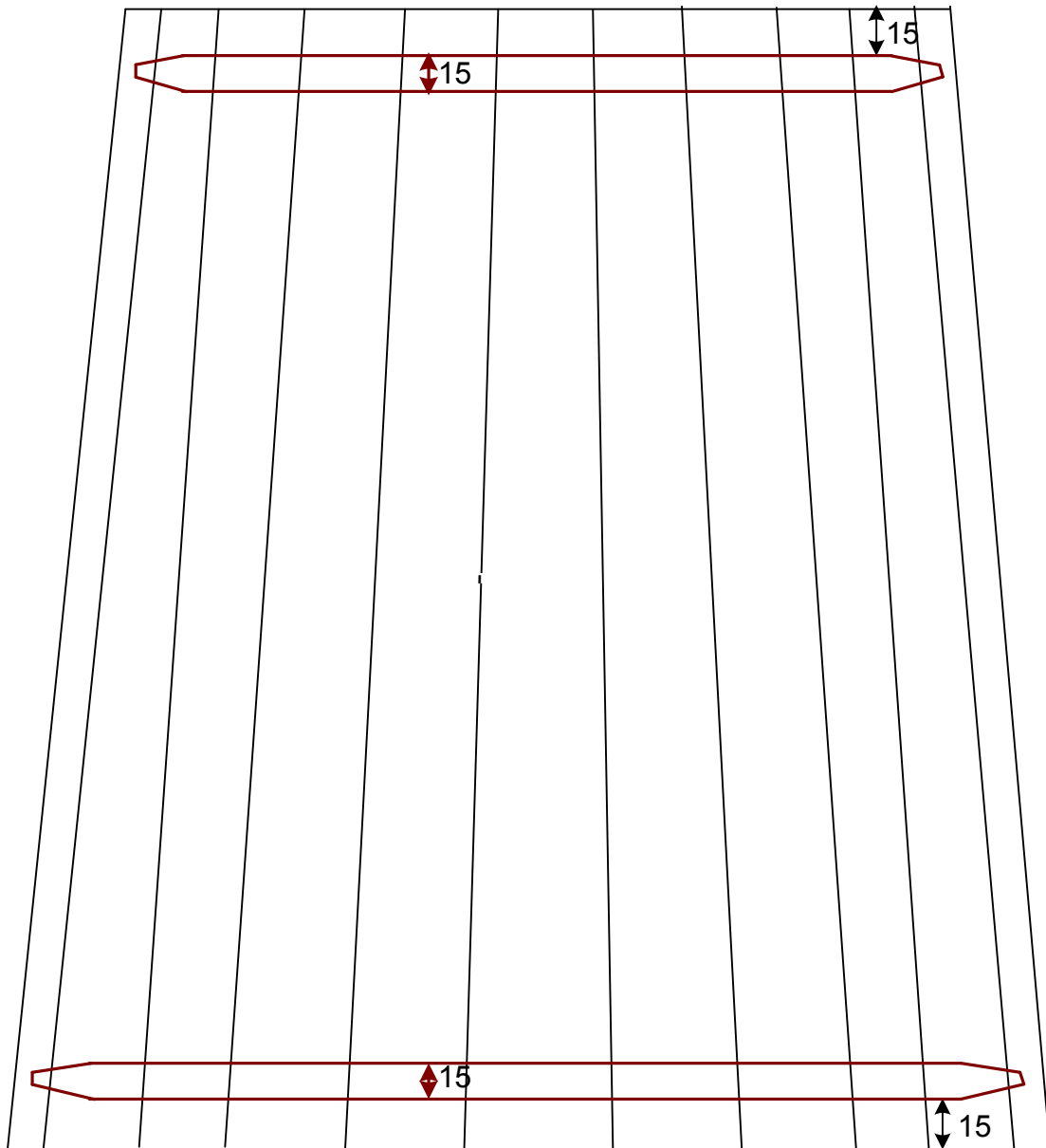

CONCOURS UN DES MEILLEURS APPRENTIS DE FRANCE

Métier :	Tonnellerie	Code : 234-35
Sujet :	Vinaigrier	Session : 2015

Vue de dessus

Fond de dessus avec trappe carrée

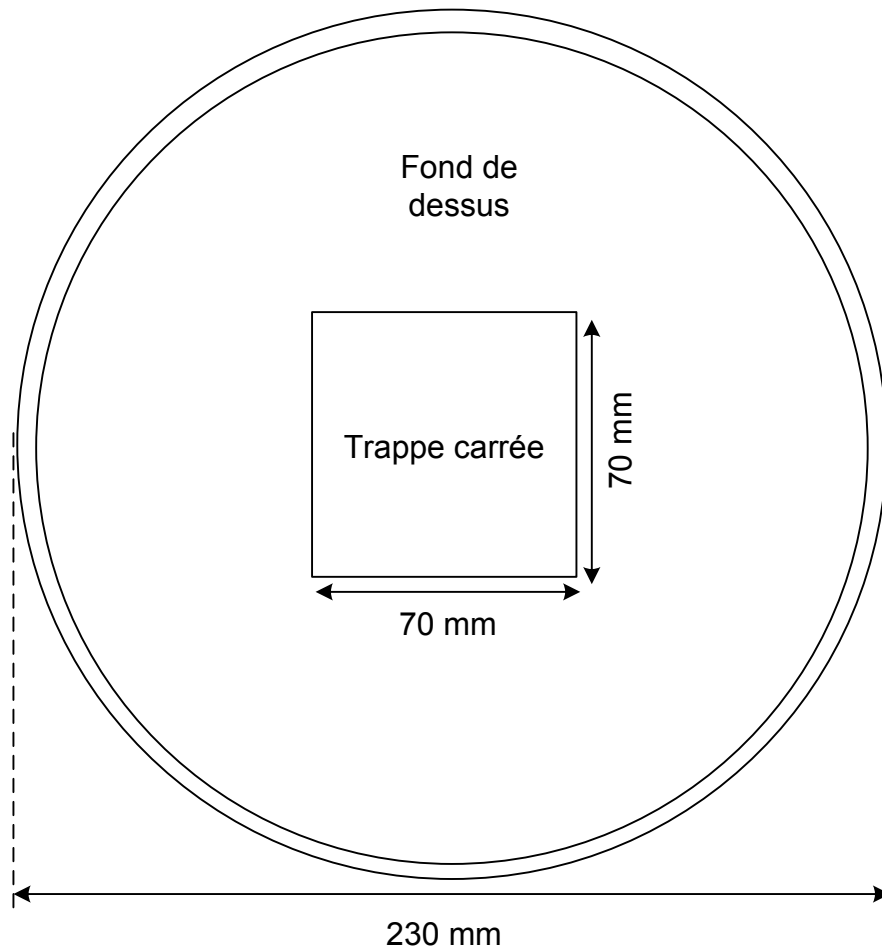

CONCOURS UN DES MEILLEURS APPRENTIS DE FRANCE

Métier :	Tonnellerie	Code : 234-35
Sujet :	Vinaigrier	Session : 2015

Le dossier technique doit comporter les éléments suivants :

- ☞ L'analyse de travail détaillée.
- ☞ Les principaux schémas et tracés qui serviront à la réalisation.
- ☞ Les étapes de progression de l'ouvrage.
- ☞ Les problèmes rencontrés.
- ☞ Quelques photos sur les différentes étapes de la réalisation.
- ☞ La synthèse ; (condition de réalisation, le temps passé, la présentation de l'ouvrage).
- ☞ Le dossier technique est noté sur 20/200
- ☞ Doit figurer le n° d'inscription, sans photo du candidat, ni logo de l'établissement.

INFORMATIONS PRATIQUES POUR LE TRANSPORT DES OEUVRES

Dimensions de l'emballage : Longueur.....0.35.....m. Largeur...0.35.....m.
Hauteur.....0.35.....m.

Masse de l'œuvre :7.....Kg

CONCOURS UN DES MEILLEURS APPRENTIS DE FRANCE		
Métier :	Tonnellerie	Code : 234-35
Sujet :	Vinaigrier	Session : 2015

TABLEAU D'ÉVALUATION

Numéro du candidat :

DIFFICULTE	NOMBRE DE POINTS	NOTES	OBSERVATION DU JURY
Calibre	/10		
Dolage	/20		
Evidage	/20		
Fléchage	/15		
Jointage des douelles	/15		
Respect des cotes	/20		
Jointage assemblage des fonds	/20		
Fonçage	/20		
Cerclage	/20		
Finition et aspect	/20		
Total des points	/180		
Dossier technique/20.....	.../20	
TOTAL		200	
NOTE SUR 20			/20

CONCOURS UN DES MEILLEURS APPRENTIS DE FRANCE

Métier :	Tonnellerie	Code : 234-35
Sujet :	Vinaigrier	Session : 2015