



COMITÉ D'ORGANISATION DES EXPOSITIONS DU TRAVAIL ET
DU CONCOURS "UN DES MEILLEURS OUVRIERS DE FRANCE"

COMITÉ D'ORGANISATION DES EXPOSITIONS DU TRAVAIL
ET DU CONCOURS UN DES MEILLEURS OUVRIERS DE FRANCE (COET-MOF)

ÉPREUVE FINALE DU CONCOURS DIPLÔMANT
« Un des Meilleurs Ouvriers de France »

27^e concours 2020-2023	GROUPE V – MÉTIERS DE L'HABITATION-BOIS, AMEUBLEMENT Classe 10 : TONNELLERIE Option 1 : Grande tonnellerie Option 2 : Petite tonnellerie de luxe	JUIN 2022
----------------------------------------------	-----------------------------------------------------------------------------------------------------------------------------------------------------------------------------------------------	------------------

Déroulé de l'épreuve finale

Accueil des candidats	1	Appel et contrôle des candidats	45 min
	2	Présentation du programme de la journée	
Séquences aux choix spécifiques aux classes	3	Présentation orale de dossier	1 h
	4	Réalisation d'une maquette (œuvre) accompagnée d'un dossier	370 h max
Analyse de satisfaction	5	Enquête de satisfaction	15 min

Option 1 : Grande tonnellerie

1. ÉPREUVE PRATIQUE PROFESSIONNELLE : RÉALISATION D'UNE ŒUVRE AVEC DOSSIER

1.1. Œuvre :

Les candidats effectueront seuls, sur le lieu de leur choix, l'intégralité des travaux demandés dans l'annexe ci-dessous.

Le temps de réalisation estimé est de 370 heures.

2.2. Dossier :

Parallèlement à la réalisation de leur œuvre, les candidats doivent constituer et joindre un dossier illustrant le déroulé et la réalisation des travaux avec notes explicatives et photos pour chacun des travaux. En particulier, ils devront présenter :

Le dessin des deux foudres à l'échelle 1 :1.

- vue de face ;
- vue de dessus ;
- vue en coupe longitudinale ;
- le dessin des clés ou des calibres ;
- les clés ou les calibres réalisés en bois massif ;
- des photos commentées des différentes étapes de fabrication pouvant attester de la réalisation personnelle de l'œuvre ;
- l'analyse du travail détaillée ;
- une synthèse ;
- présentation de l'ouvrage ;
- temps passé pour sa réalisation ;
- conditions de réalisation ;
- différents problèmes rencontrés.

Une soutenance orale devant le jury de classe, d'une durée d'une heure, permettra aux candidats de présenter leur dossier. Cette soutenance se déroulera en 2 parties :

- Dans une première partie, d'une durée de 30 minutes maximum, les différentes étapes de la réalisation seront précisées avec les explications nécessaires, les méthodes utilisées, des documents iconographiques, copies d'écran et/ou des schémas, le planning prévisionnel et réel **à titre indicatif**, le nombre d'heures consacré à la réalisation et le coût déboursé pour les bois et autres matériaux utilisés ainsi que le coût.
- La deuxième partie, d'une durée de 30 minutes maximum, sera consacrée à un entretien entre les candidats et le jury de classe.

ATTENTION : Le dossier doit être anonyme et ne mentionner uniquement que le numéro de candidat sous peine d'élimination.

2. ÉVALUATION

Pour chaque activité demandée, l'évaluation se fera selon les critères ci-dessous :

Tâches/Domaines	Critères
Réaliser l'ouvrage	Dimensions ovales n°1 type Bordeaux
	Chauffe ovale n°1
	Aspect général et esthétique du foudre n°1 et de son socle
	Dimensions ovale n°2 type Bourgogne
	Chauffe ovale n°2
	Aspect général et esthétique du foudre n°2 et son socle
Réaliser le dossier et les clefs	Contenu et présentation du dossier et des clefs.
S'entretenir avec le jury	Qualité de la présentation orale.
	Pertinence des réponses apportées.

Les candidats seront informés des résultats par courrier du COET-MOF.

L'ŒUVRE DEVRA ÊTRE TERMINÉE POUR LE 1ER MARS 2023

Annexe Foudre Ovale N°1 type Bordeaux

Chêne Français
Grain fin à moyen

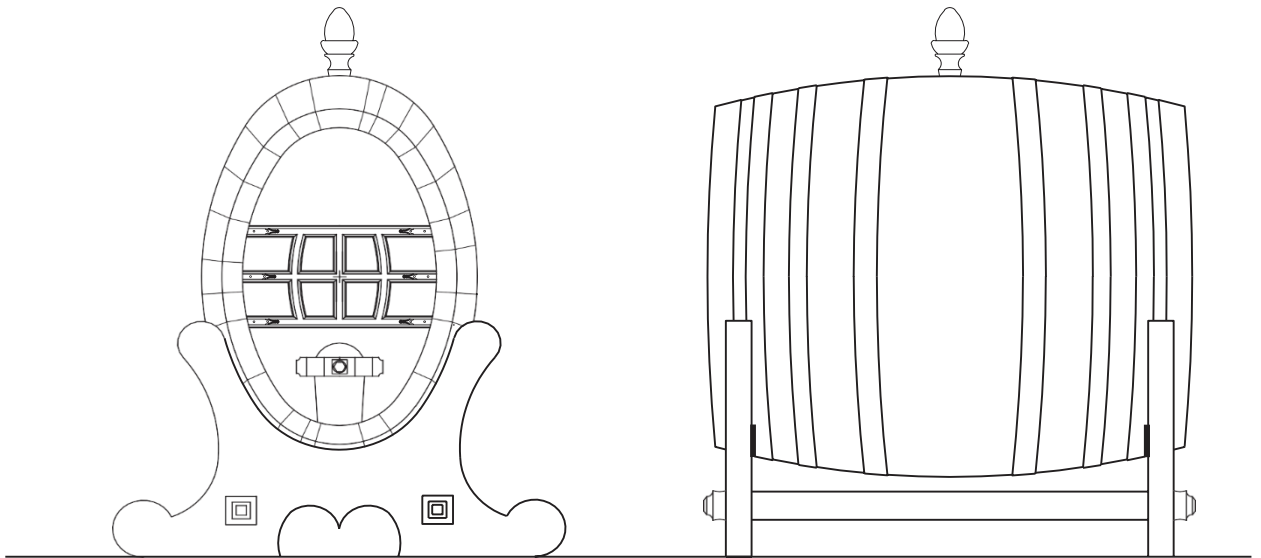

Coque

- Tête : 710 mm / 459 mm
- Bouge ovale au quart : grand axe 850 mm
- Longueur des douelles : 950 mm
- Épaisseur en tête : 40 mm
- Épaisseur en bouge : 30 mm
- Longueur du talon (parée) : 100 mm
- Douelle de bonde : largeur 100 mm au bouge
- Chauffe moyenne sans cloque et homogène

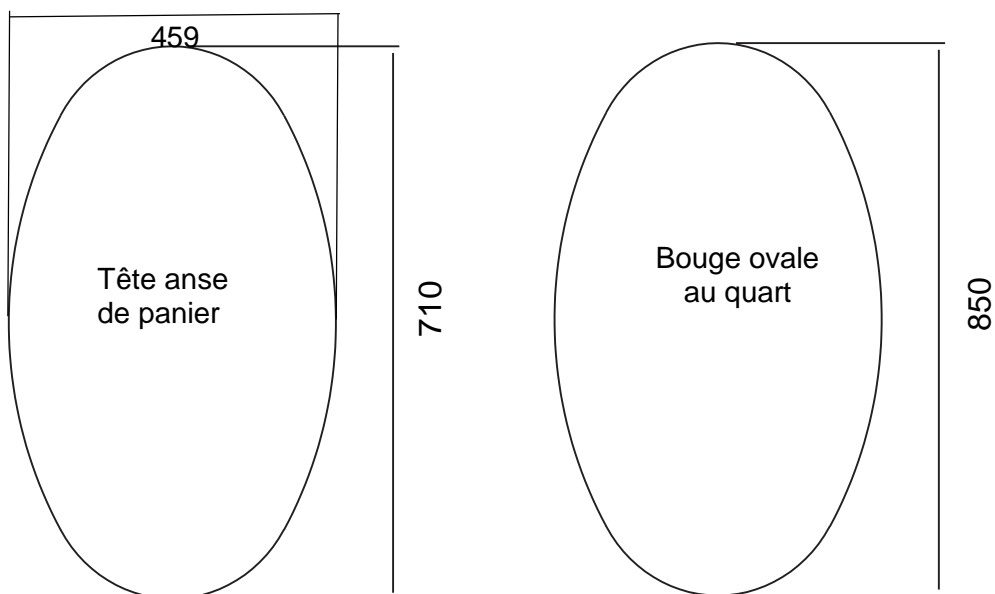

Rognage

Angle 15°

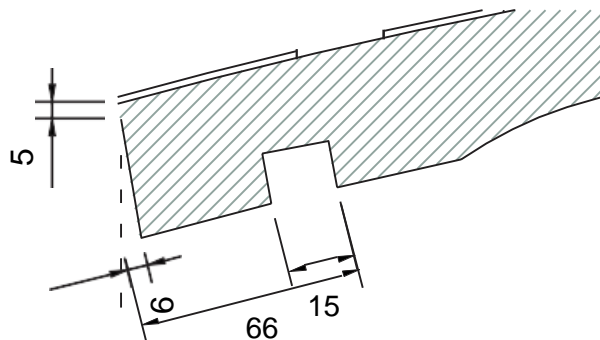

Fonçage

- Épaisseur fonds : 30 mm
- Pièce maîtresse : 40 mm
- Rayon de cintrage des fonds : 2100 mm
- Largeur du plat de bande apparente des fonds : 25 mm

Barrage

- Triple traverse
- Barrage épaisseur : 25 mm
- Barrage au ras de l'arête du peigne
- Largeur des barres : entre 80 et 70 mm au plus large
- Petits bois cintrés concentriquement avec le flanc de l'ovale de tête
- Longueur des ferrures au libre choix du candidat
- Même matière que les cercles
- Moulure libre au libre choix du candidat
- Distance entre les petits bois : 62 mm au plus large. Bois du milieu à l'équerre (voir schéma ci-dessous)
- La barre doit plaquer au fond sur toute sa longueur. L'assemblage devra être solide et impossible à démonter une fois le foudre fini. Les moulures devront être concordantes ou harmonieuses entre les barres et les petits bois.

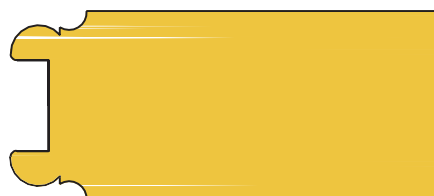

Échelle 1 : 1, pour exemple

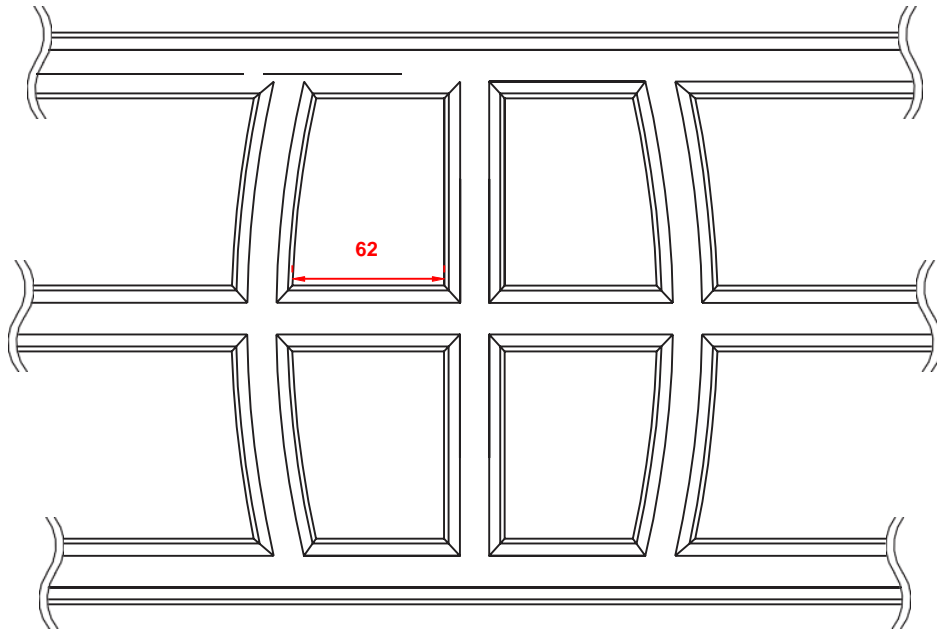

Cerclage

- Épaisseur : 2 mm
- Deux rivets tête ronde, corps \varnothing 8 mm
- Du début de la patte à l'axe du premier rivet : 25 mm
- L'entre-axe des rivets doit suivre l'axe de la douelle de bonde
- Talus 50 mm, laisser dépasser d'un millimètre
- Petit collet : 35 mm de large
- Grand collet : 35 mm de large
- Bouge : 45 mm de large
- 25 mm entre les talus et le petit collet
- 50 mm entre les petits et grands collets
- 93 mm entre le grand collet et le bouge
- Patte en onglet : 45°
- Matière et couleur au libre choix du candidat
- Rivet : même matière que le cercle
- Maintien des cercles avec pointes têtes rondes (> 2 pointes/cercle)

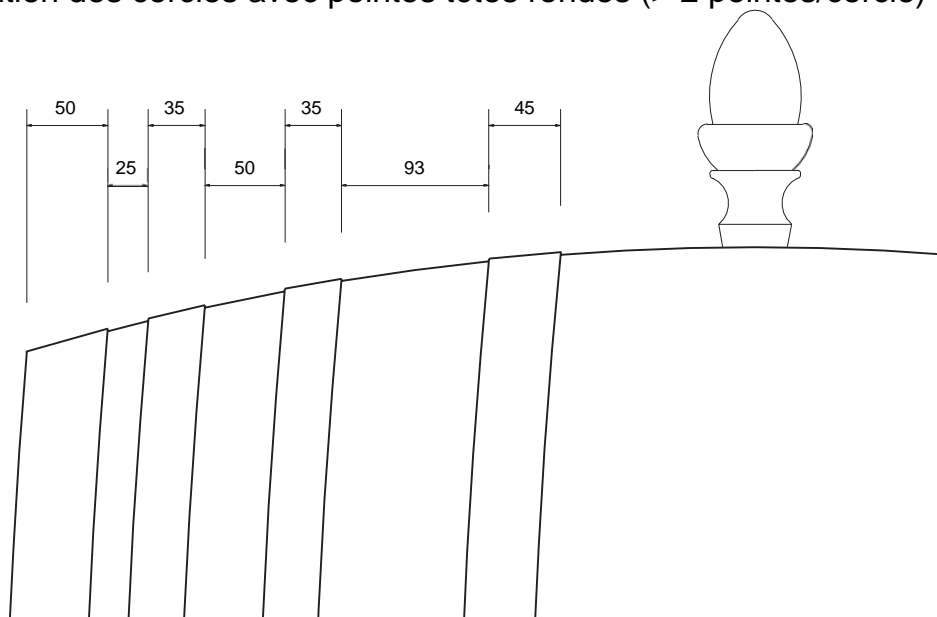

Bonde :

- Trou de bonde : diamètre 45 mm
- Bonde conique.
- Style, matière et forme libre au candidat

Porte bois

- Porte opérationnelle
- Côtes hors tout et extérieur
 - Hauteur : 190 mm
 - Largeur : 100 mm
 - Rayon : 50 mm
- Angle de coupe : 15°
- Écrou borgne Ø12 finition polie
- Traverse – clé : 169/40
- Porte taillée dans la pièce maîtresse
- 84 mm de large à la base
- « Oreilles Jambette » : le montant de la porte doit s'encaster dans la douelle

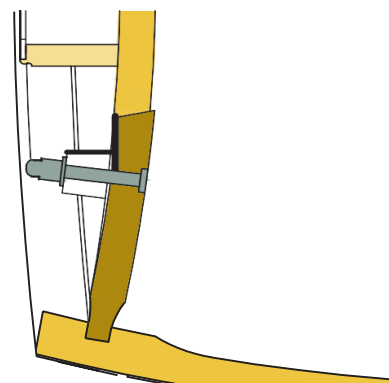
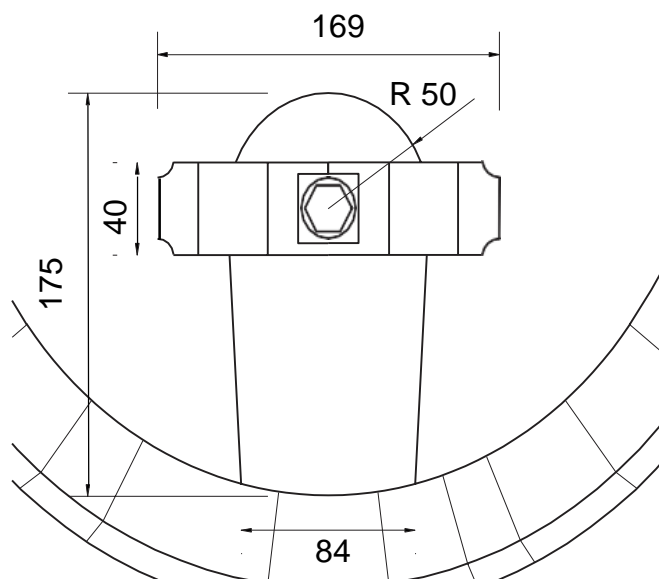

Finition du foudre

- Finition extérieure : poli et sans vernis, cire etc.
- Finition intérieure : lisse et sans traitement

Support (*forme donnée à titre d'exemple*) :

- Dimensions
 - Base : 890 mm
 - Hauteur : 500mm
- Épaisseur berceaux : 50 mm
- Épaisseur traverses : 60 mm
- La coupe devra faire un minimum de 270 mm de hauteur et coller parfaitement aux foudres
- Les traverses devront dépasser d'au moins 42 mm de l'extérieur des berceaux et être moulurées ou décorées
- Transportable au transpalette
- Dimensions à respecter hors tout
- Forme, matière et style au libre choix du candidat.
- Finition brute (pas de vernis, cire etc.)

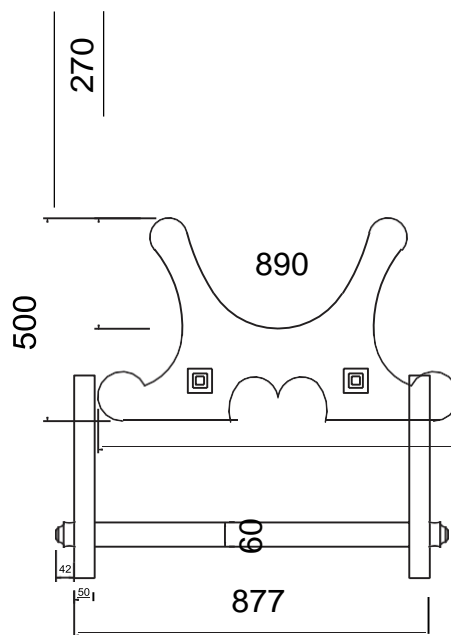

Foudre Ovale N°2 type Bourgogne

Chêne Français
Grain fin à moyen

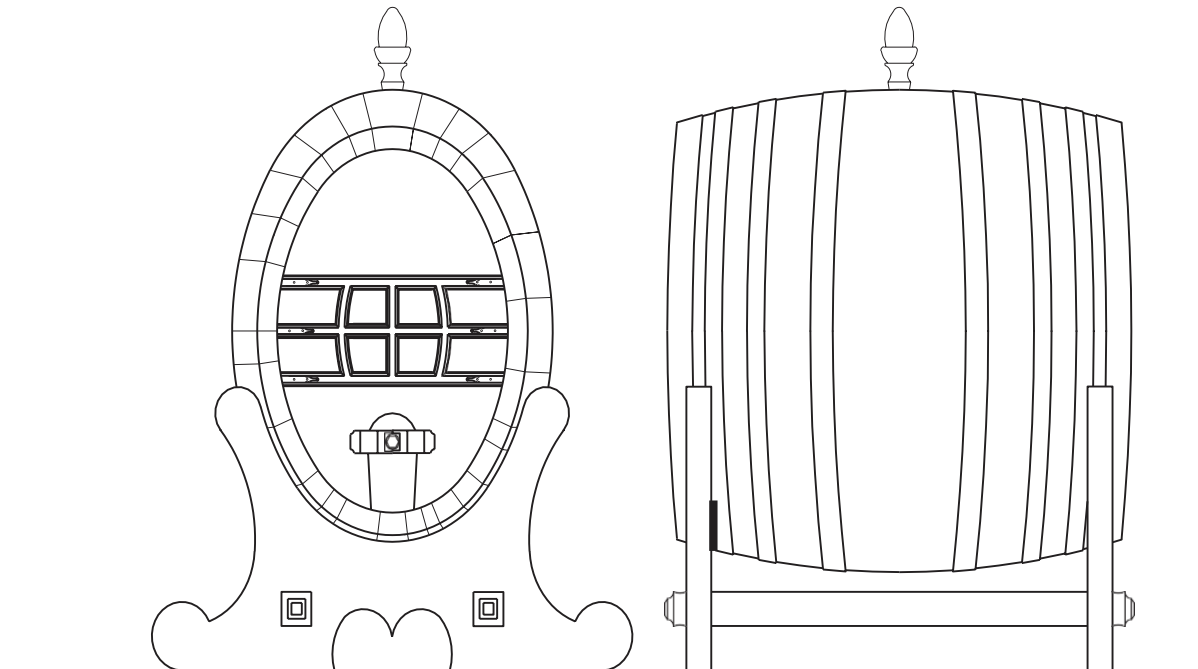

Robe

- Tête ovale au tiers : grand axe 720 mm
- Bouge ovale : 850 mm / 642 mm
- Longueur des douelles : 930 mm
- Épaisseur en tête : 40 mm
- Épaisseur en bouge : 30 mm
- Longueur du talon : 100 mm
- Douelles toutes largeurs
- Douelle de bonde : largeur 100 mm au bouge
- Chauffe moyenne sans cloque et homogène

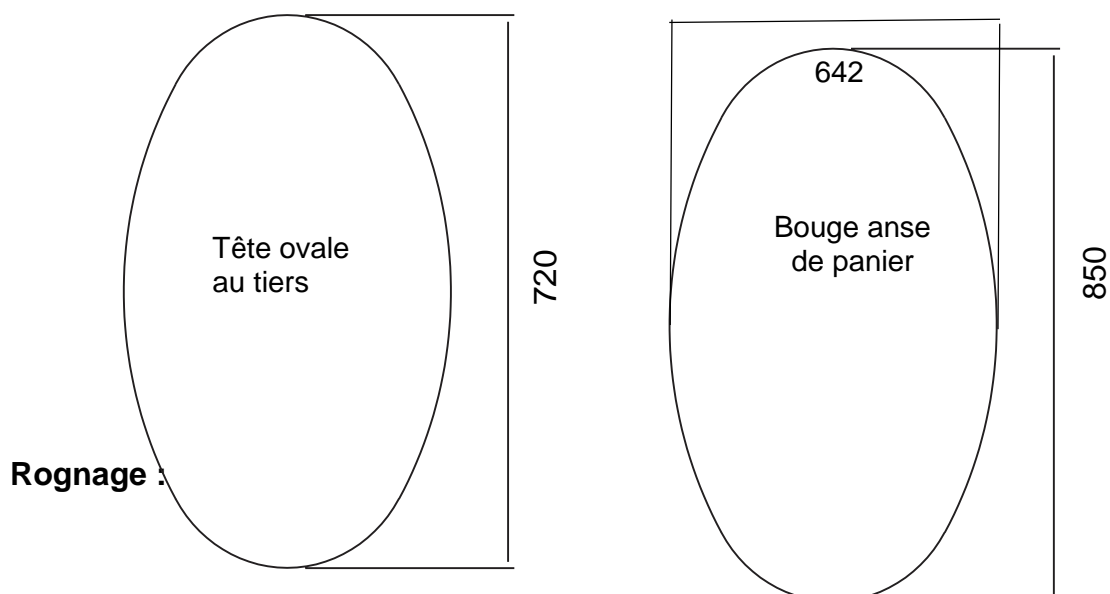

Angle 15°

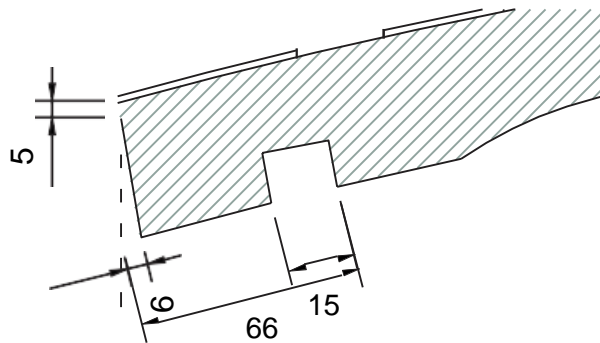

Fonçage

- Épaisseur fonds : 30 mm
- Pièce maîtresse : 40 mm
- Rayon de cintrage des fonds : 1890 mm
- Largeur du plat de bande apparente des fonds : 25 mm

Barrage

- Triple traverse
- Barrage épaisseur : 25 mm
- Barrage au ras de l'arête du peigne
- Largeur des barres : entre 80 et 70 mm au plus large
- Petits bois cintrés concentriquement avec le flanc de l'ovale de tête
- Longueur des ferrures libre au candidat. Même matière que les cercles
- Moulure au libre choix du candidat
- Matière des barres au libre choix du candidat
- Distance entre les petits bois : 76 mm au plus large. Bois du milieu à l'équerre (voir schéma ci-dessous)
- La barre doit plaquer au fond sur toute sa longueur. L'assemblage devra être solide et impossible à démonter une fois le foudre fini. Les moulures devront être concordantes ou harmonieuses entre les barres et les petits bois

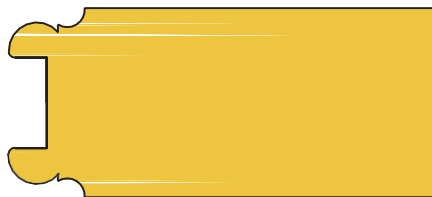

Échelle 1 : 1

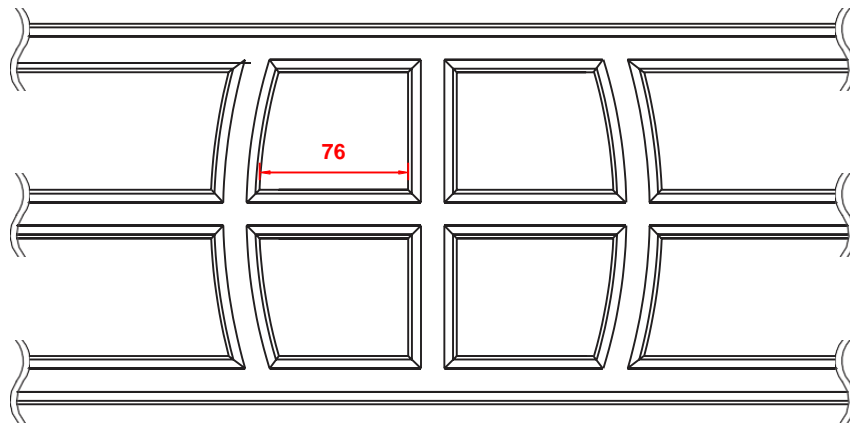

Cerclage

- Épaisseur : 2 mm
- Deux rivets tête ronde, corps \varnothing 8 mm
- L'entre-axe des rivets doit suivre l'axe de la douelle de bonde
- Du début de la patte à l'axe du premier rivet : 25 mm
- Talus 50 mm, laisser dépasser d'un millimètre
- Petit collet : 35 mm
- Grand collet : 35 mm
- Bouge : 45 mm
- 25 mm entre talus et petit collet
- 50 mm entre petit et grand collet
- 93 mm entre grand collet et bouge
- Patte en onglet 45°
- Matière et couleur au libre choix du candidat
- Rivets de même matière que le cercle
- Maintien des cercles avec pointes à têtes rondes (> 2 pointes/cercle)

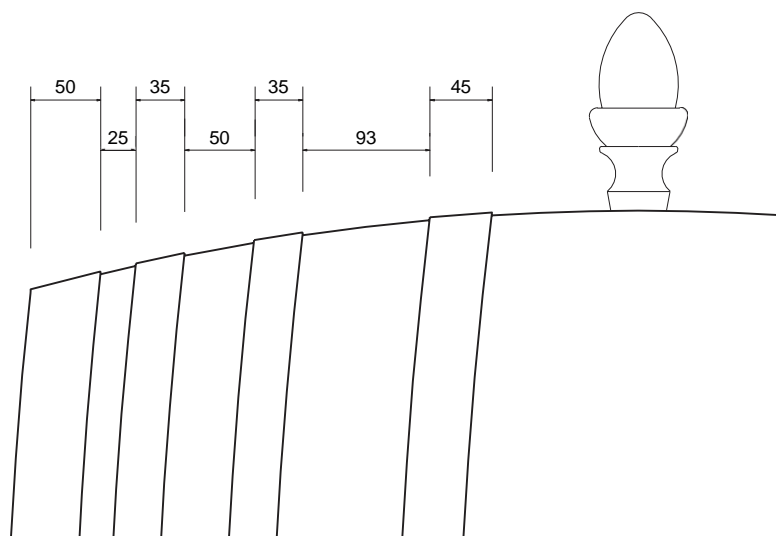

Porte bois

- Porte opérationnelle
- Côtes hors tout et extérieur
 - Hauteur : 190 mm
 - Largeur : 100 mm
 - Rayon : 50 mm
- Angle de coupe : 15°
- Écrou borgne Ø12 finition polie
- Traverse – clé : 169/40
- Porte taillée dans la pièce maitresse
- 86 mm de large à la base
- « Oreilles Jambette » : le montant de la porte doit s'encaster dans la douelle

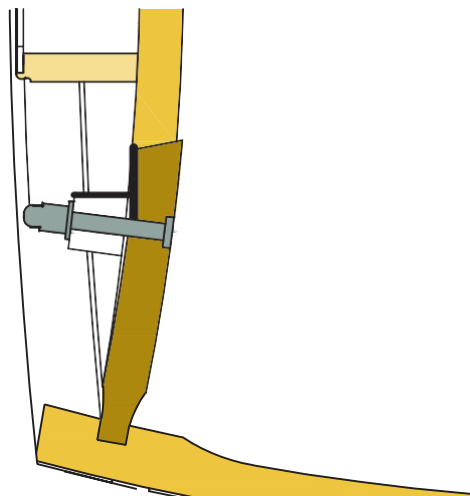
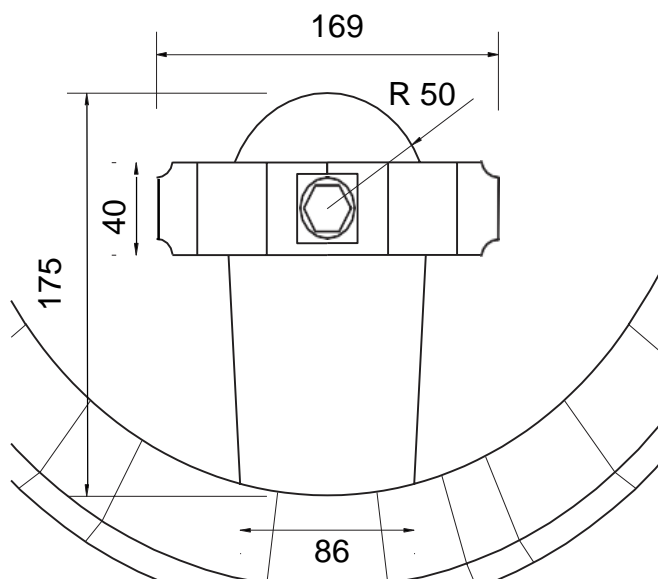

Finition du foudre

- Finition extérieure : poli et sans vernis, cire, etc.
- Finition intérieure : lisse et sans traitement.

Support (*forme donnée à titre d'exemple*) :

- Dimensions
 - Base : 960 mm
 - Hauteur : 500mm
- Épaisseur berceaux : 50 mm
- Épaisseur traverses : 60 mm
- La coupe devra faire un minimum de 270 mm de hauteur et coller parfaitement aux foudres
- Les traverses devront dépasser d'au moins 42 mm de l'extérieur des berceaux et être moulurées ou décorées
- Transportable au transpalette
- Dimensions à respecter absolument hors tout
- Forme, matière et style libre au candidat
- Finition brute (pas de vernis, cire, etc.)

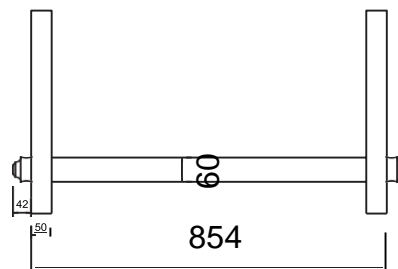
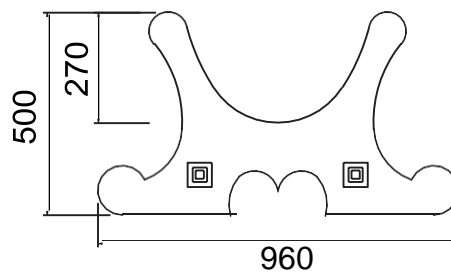

Option 2 : Petite Tonnellerie de luxe

1. ÉPREUVE PRATIQUE PROFESSIONNELLE : RÉALISATION D'UNE ŒUVRE AVEC DOSSIER

1.1. Œuvre :

Les candidats effectueront seuls, sur le lieu de leur choix, l'intégralité des travaux demandés dans l'annexe ci-dessous.

Le temps de réalisation estimé est de 370 heures.

2.2. Dossier :

Parallèlement à la réalisation de leur œuvre, les candidats doivent constituer et joindre un dossier illustrant le déroulé et la réalisation des travaux avec notes explicatives et photos pour chacun des travaux. En particulier, ils devront présenter :

Le dessin des deux tonnelets à l'échelle 1 : 1.

- vue de face ;
- vue de dessus ;
- vue en coupe longitudinale ;
- le dessin des clés ou des calibres ;
- les clés ou les calibres réalisés en bois massif ;
- des photos commentées des différentes étapes de fabrication pouvant attester de la réalisation personnelle de l'œuvre ;
- l'analyse du travail détaillée ;
- une synthèse ;
- présentation de l'ouvrage ;
- temps passé pour sa réalisation ;
- conditions de réalisation ;
- différents problèmes rencontrés.

Une soutenance orale devant le jury de classe, d'une durée d'une heure, permettra aux candidats de présenter leur dossier. Cette soutenance se déroulera en 2 parties :

- Dans une première partie, d'une durée de 30 minutes maximum, les différentes étapes de la réalisation seront précisées avec les explications nécessaires, les méthodes utilisées, des documents iconographiques, copies d'écran et/ou des schémas, le planning prévisionnel et réel **à titre indicatif**, le nombre d'heures consacré à la réalisation et le coût déboursé pour les bois et autres matériaux utilisés ainsi que le coût.
- La deuxième partie, d'une durée de 30 minutes maximum, sera consacrée à un entretien entre les candidats et le jury de classe.

ATTENTION : Le dossier doit être anonyme et ne mentionner uniquement que le numéro de candidat sous peine d'élimination.

3. ÉVALUATION

Pour chaque activité demandée, l'évaluation se fera selon les critères ci-dessous :

Tâches/Domaines	Critères
Réaliser l'ouvrage	Dimensions du fût bouge inversé
	Aspect général du fût bouge inversé
	Dimensions du fût tors
	Aspect général du fût tors
	Aspect général du socle
Réaliser le dossier et les clefs	Contenu et présentation du dossier et des clefs.
S'entretenir avec le jury	Qualité de la présentation orale.
	Pertinence des réponses apportées.

Les candidats seront informés des résultats par courrier du COET-MOF.

L'ŒUVRE DEVRA ÊTRE TERMINÉE POUR LE 1ER MARS 2023

Annexe
Fût à bouge inversé et fût forme torse.

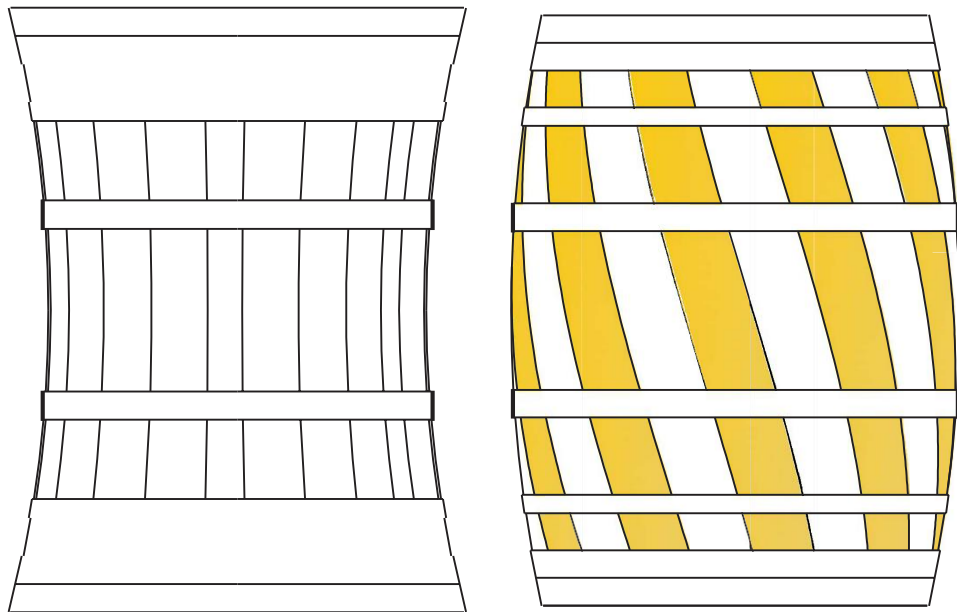
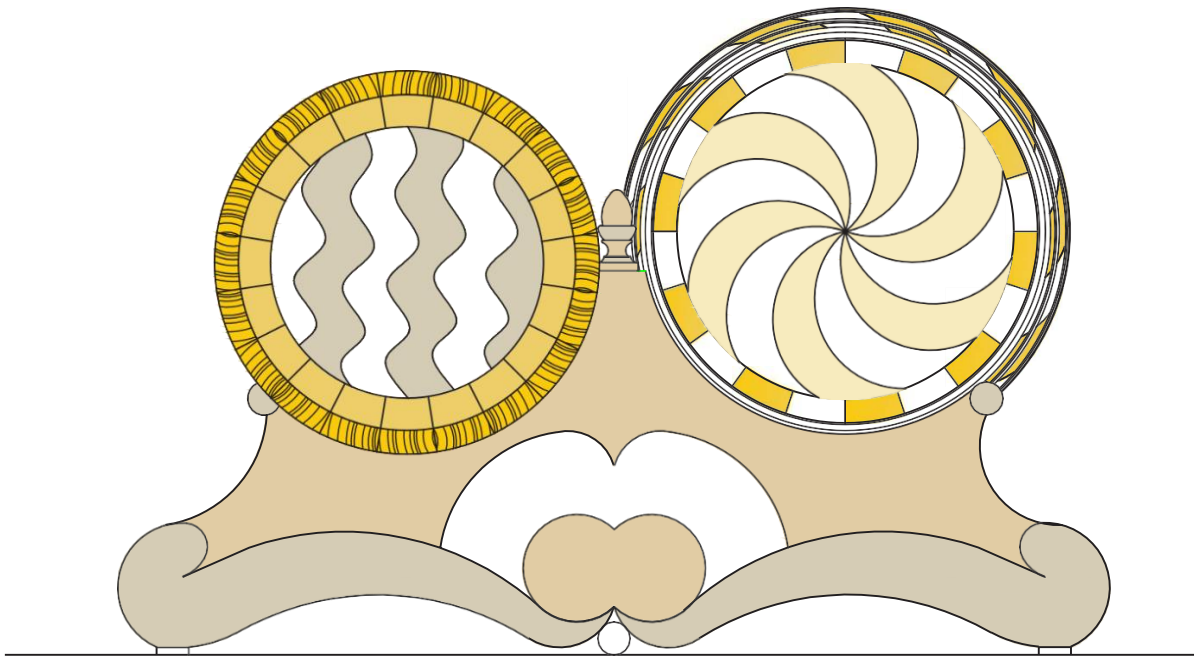

Fût à bouge inversé

Robe :

- Tête ronde : \varnothing 240 mm
- « Bouge » rond : \varnothing 200 mm
- Hauteur : 320 mm
- Epaisseur en tête : 15 mm
- Epaisseur en bouge : 15 mm
- Nombre de douelles : 20

Le « bouge » aura donc un diamètre plus petit que la tête.

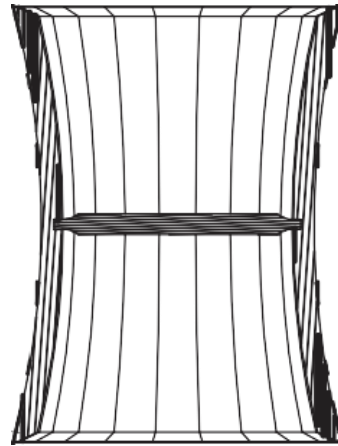
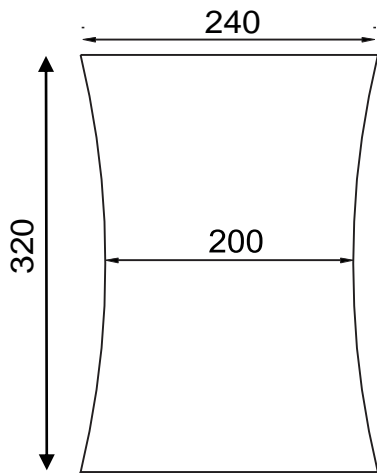

- Chanfrein droit : hauteur 7 mm

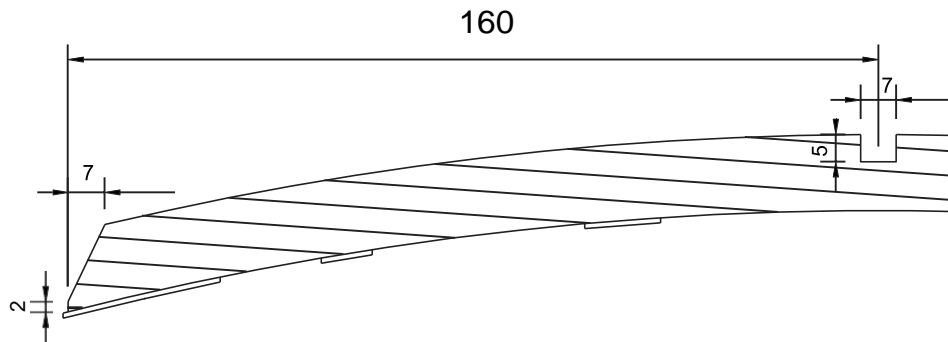

Fond :

- Il n'y aura qu'un fond au milieu du bouge
- Epaisseur du fond : 15 mm
- Taillage plate-bande forme congé.
- Le fond sera constitué de plusieurs pièces d'essences différentes ou agrémenté d'une sculpture ou marqueterie : EXIGÉ

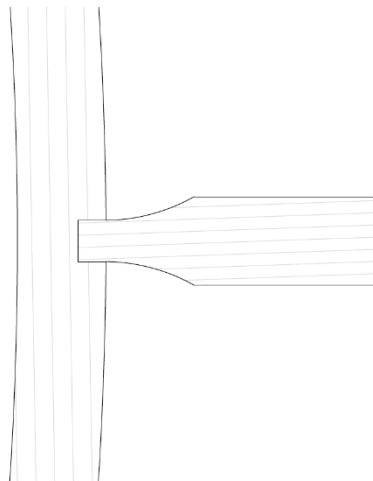

Cerclage :

- Epaisseur 1 mm
- Deux rivets tête ronde, corps $\varnothing 4$ mm
- Entre-axe des rivets suivant les joints de la douelle de bonde
- Largeur têtiers et sous-têtiers : 15 mm
- Du début de la patte supérieure au premier rivet : 10 mm
- Collet : 10 mm de largeur
- Bouge : 15 mm de largeur
- 20 mm entre sous-tête et collet
- 42 mm entre collet et bouge
- Patte à onglets à 45°
- Matière des cercles libre au candidat

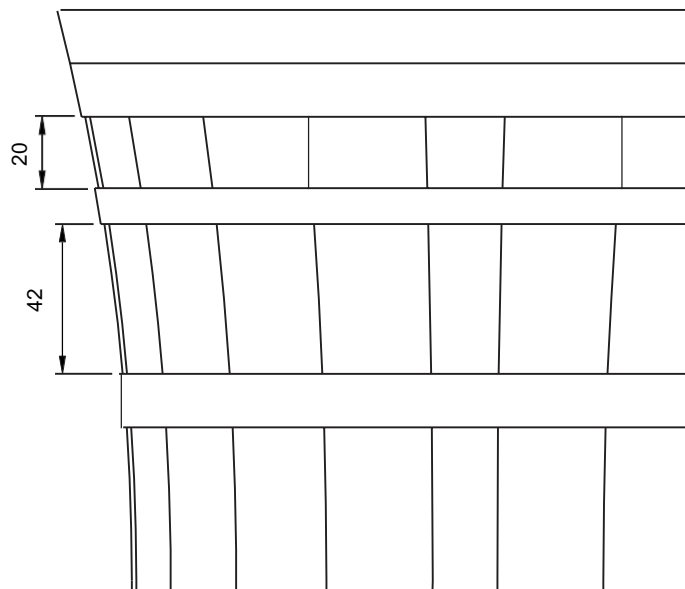

Fût tors 10 litres

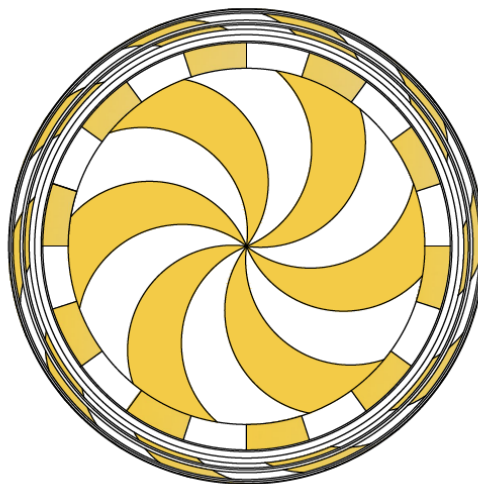
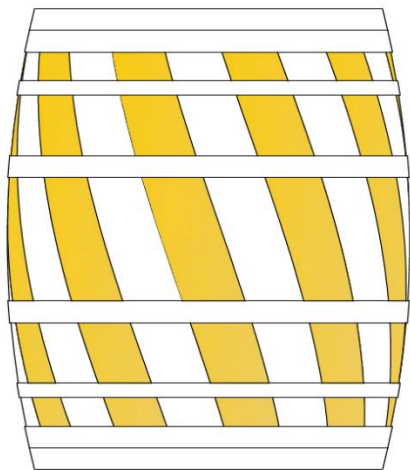

Robe :

- Fût réalisé en deux essences différentes, libre au candidat (1 douelle sur deux)
- Tête ronde : \varnothing 240 mm
- Bouge rond : \varnothing 280 mm
- Hauteur : 320 mm, surcote têtier comprise
- Epaisseur en tête : 15 mm
- Epaisseur en bouge : 15 mm
- Nombre de douelles : 20
- Torsion : la rotation des douelles sera de 44° à droite ou à gauche (libre au candidat)
- Bonde travaillée ou tournée (libre au candidat), diamètre du trou de bonde : 20 mm

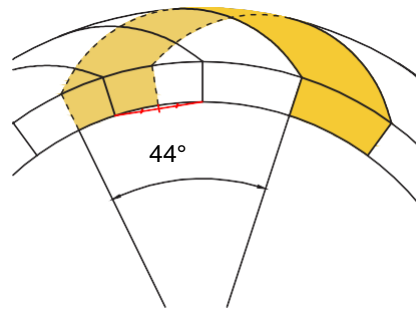
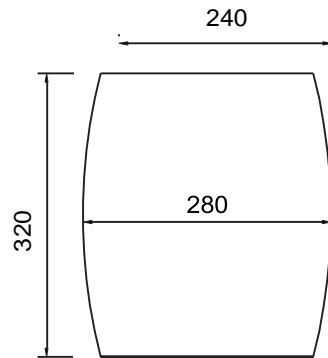

Rognage et fonds :

- Chanfrein droit ou rayonné
- Epaisseur fonds : 15 mm
- Taillage plate-bande forme congé.
- Fonds gravés ou sculptés EXIGÉ

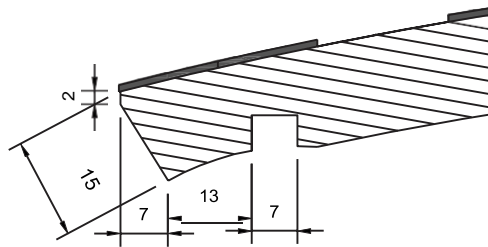

Cerclage :

- Epaisseur de 1 à 1,5 mm
- Deux rivets tête ronde, corps $\varnothing 4$ mm
- Entre-axe des rivets suivant les joints de la douelle de bonde
- Du début de la patte supérieure au premier rivet : 10 mm
- Têtiers et sous-têtiers : 15 mm de large
- Le têtier doit dépasser d'1 mm du peigne
- Collet : 10 mm de large
- Bouge : 15 mm de large
- 20 mm entre sous-tête et collet
- 42 mm entre collet et bouge
- Patte à onglets 45°
- Matière des cercles libre au candidat

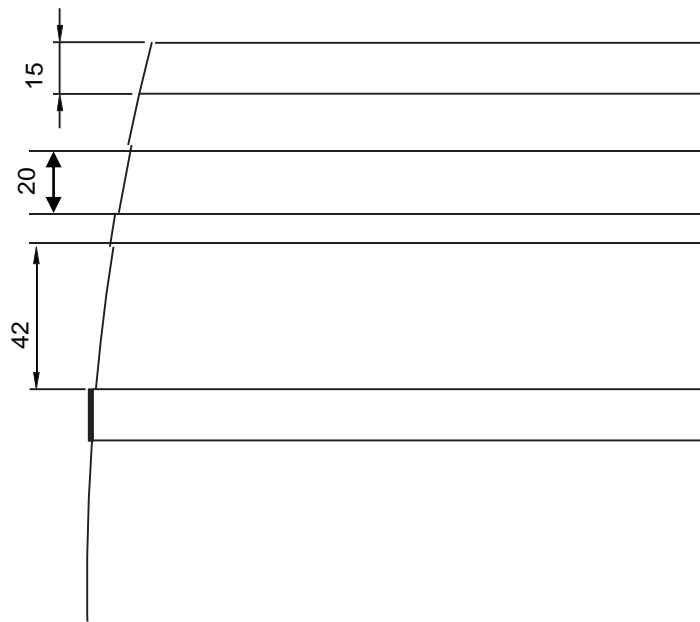

Support :

- Le berceau sera à l'initiative du candidat sur la forme et les matériaux. Il devra cependant réunir les deux fûts et les mettre en valeur.
- L'ensemble devra être solide et stable, facile de manutention et manipulation.
- Décoration, moulure, gravure, essence de bois libres au candidat.

A titre d'exemple

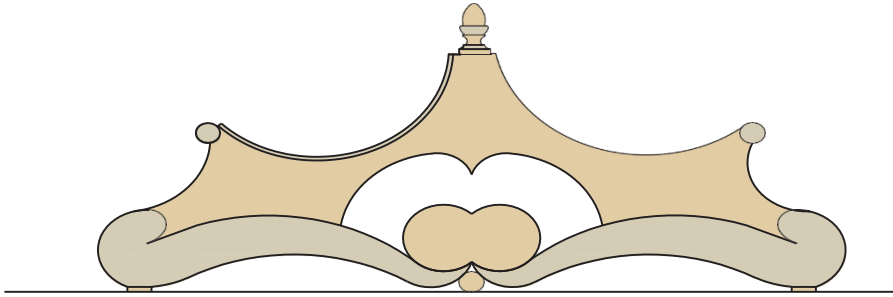

Finition pour l'ensemble du sujet :

- Polie, qualité Meilleur Ouvrier de France (sans aucun traitement de finition tel que vernis, cire, huile etc...)